

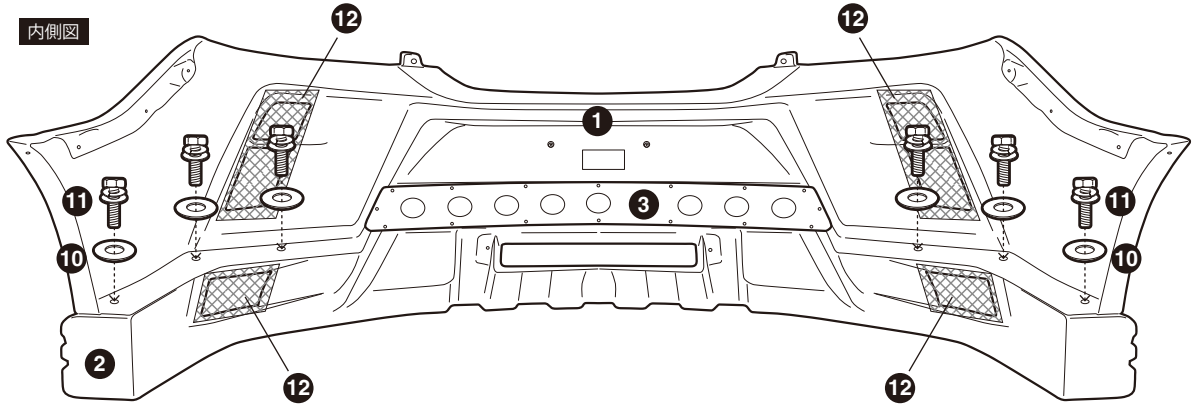

**⚠ Care for Safety** 必ず二人以上で作業を行ってください

### 2 KUHLリアバンパーの取り付け準備

付属のM5×16アプセットボルト・M5ワッシャーを使用し、KUHLリアバンパーにKUHLリアアンダースポイラーを取り付けて下さい。  
付属のネット・ステンカバーを取り付けてください。



次にバックフォグと純正ナンバー灯の移植作業を行ってください。

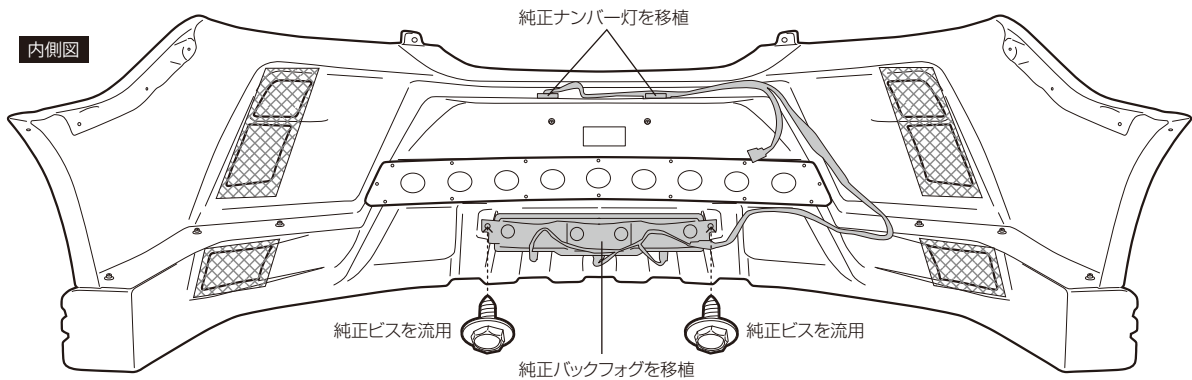

※コーナーセンサー付きの車両はコーナーセンサーも移植してください。

次に図を参考に車両本体にある純正クリップを取り外し、付属のスピードナットを取り付けます。

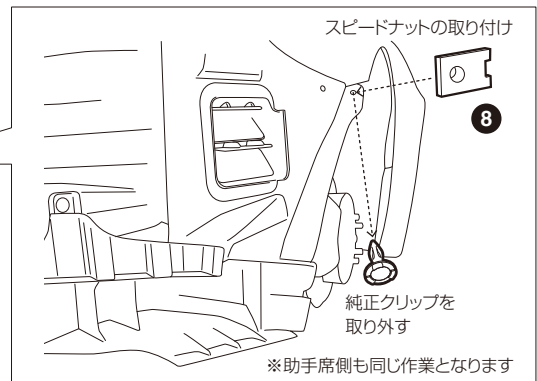
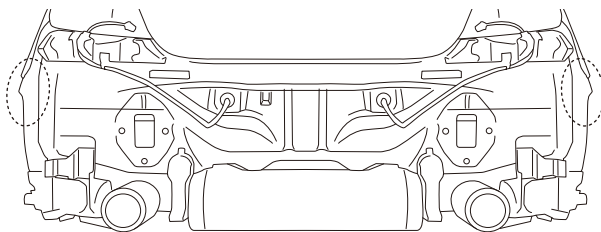

# KUHL OUTROAD GR86 INSTALLATION GUIDE

## Rear Bumper / Rear Under Spoiler 3/3

# KUHL OUTROAD

取り付け要領

**⚠ Care for Safety** 必ず二人以上で作業を行ってください

### 3 KUHLリアバンパーの取り付け

図を参考に純正ビス・純正クリップ、付属のステー・M6ナット・M6平ワッシャー・M6×15アプセットボルト・M5ボルト・M5×16アプセットボルト・M5ワッシャーを使用し固定してください。

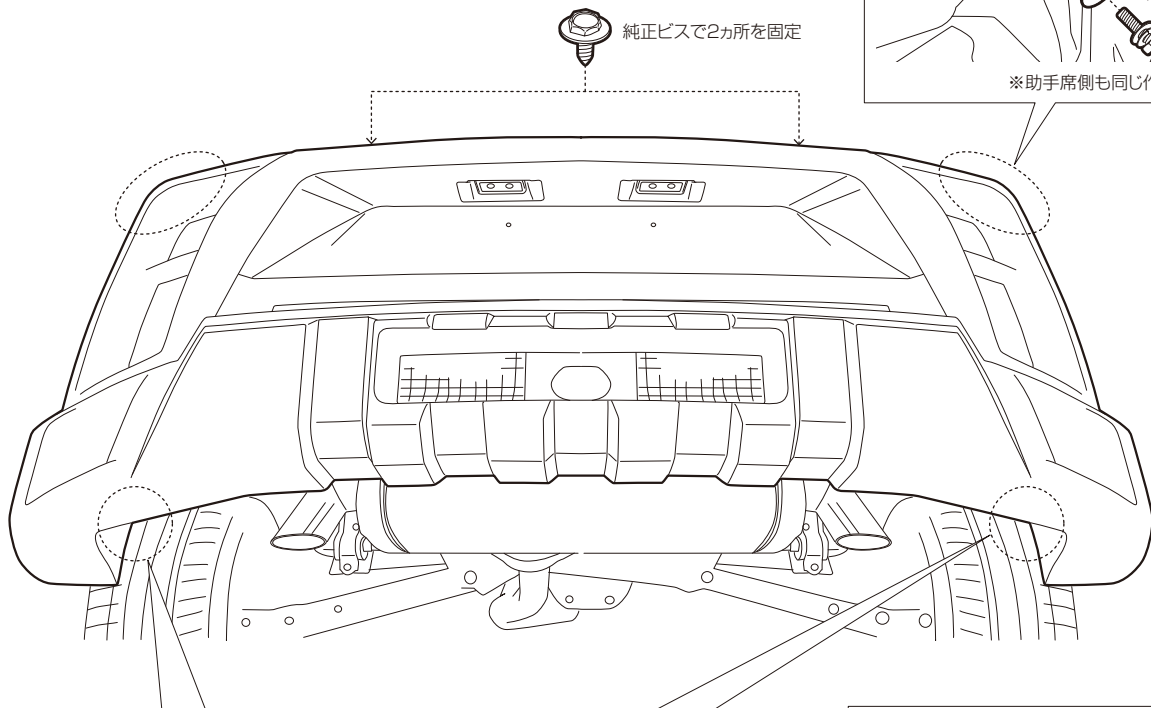

トランク内より内張りを外し付属のM5ボルト・平ワッシャーを使用し内側から3カ所を固定

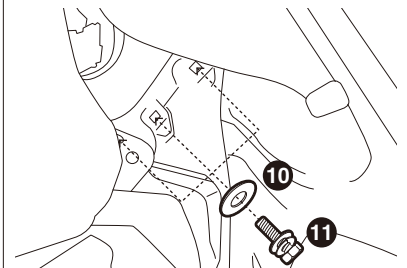

※助手席側も同じ作業となります

図を参考に付属のステー・M6×15アプセットボルト・M6ワッシャー・M5×16アプセットボルト・M5ワッシャーを使用し固定してください。

内側図

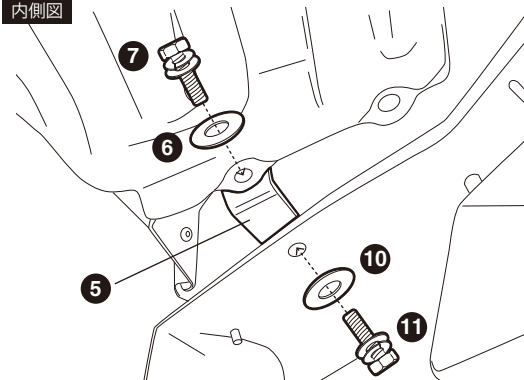

※助手席側も同じ作業となります

スピードナット取り付け位置にM5ボルトを使用し固定

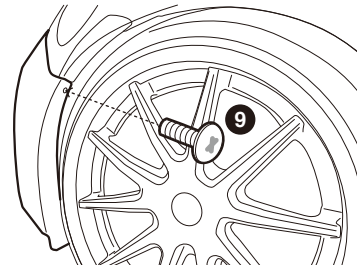

※助手席側も同じ作業となります

